

12 KW
18 KW
24 KW
30 KW

EN 303-5 / BImSchV 2
Ecodesign



UNICPEL PLUS

GRANULU APKURES KATLS

UnicPel Plus no Mareli Systems ir izstrādāts efektīvai apkurei un ilgtermiņa uzticamībai. Tas ir aprīkots ar iebūvētu automātisko sadegšanas kameras tīrīšanas sistēmu, kas samazina nepieciešamību pēc manuālas apkopes un nodrošina vienmērīgu darbību. Automātiskā turbulātoru tīrīšanas sistēma vēl vairāk

uzlabo efektivitāti, pastāvīgi uzturot siltummaiņa virsmas tīras. Pateicoties kompaktajam dizainam, integrētajam granulu bunkuram un intuitīvai vadībai, UnicPel Plus piedāvā gudru un minimālas apkopes risinājumu mūsdienu apkures vajadzībām.



AUTOMATISKA DEGŠANAS VADĪBA AR HUBA SENSORU

UnicPel Plus ir aprīkots ar HUBA sensoru automātiskai degšanas procesa vadībai. Sistēma reāllaikā uzrauga dažādus rādītājus un, balstoties uz rezultātiem, automātiski pielāgo ventilatora ātrumu un granulu padevi. Tas ļauj izveidot individuāli pielāgotu degšanas procesa "recepti", kas atbilst katras sistēmas specifiskajām īpašībām.

AUTOMATISKA SADEGŠANAS KAMERAS TĪRĪŠANA

UnicPel Plus ir aprīkots ar integrētu sistēmu, kas automātiski attīra sadegšanas kameru regulāros intervālos. Šī funkcija novērš pelnu uzkrāšanos, uztur optimālus degšanas apstākļus un ievērojami samazina nepieciešamību pēc manuālas tīrīšanas - nodrošinot stabilu darbību un ilgāku kalpošanas laiku.

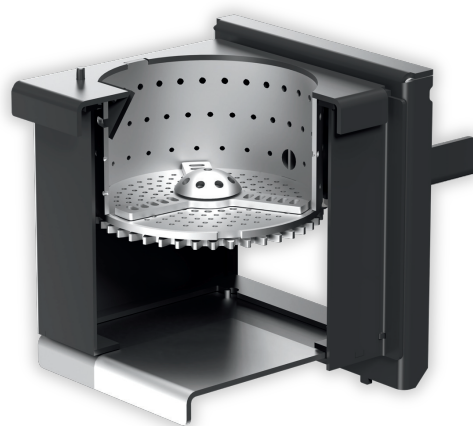

AUTOMATISKA TURBULATORU TĪRĪŠANA



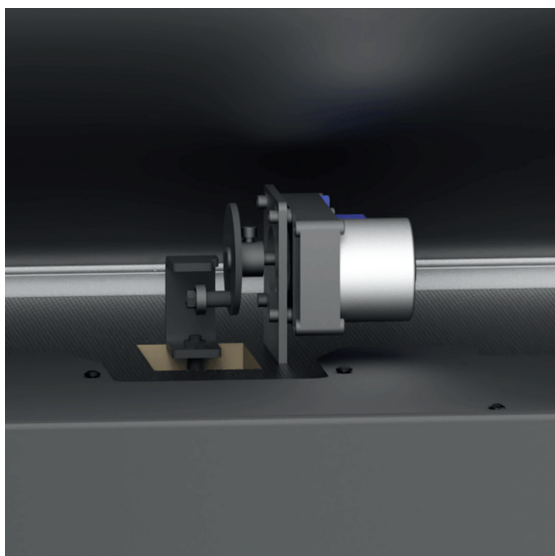







Lietotāja ērtībai UnicPel Plus aprīkots automātisko turbulatoru tīrīšanas sistēmu, kas vēl vairāk samazina apkopes nepieciešamību un maksimizē ilgtermiņa efektivitāti.



GALVENAS ĪPAŠĪBAS

- 🔥 Automātiska degkammeras tīrīšana
- 🔥 Automātiska degšanas procesa vadība
- 🔥 Automātiska turbulatoru tīrīšana
- 🔥 Iebūvēts granulu bunkurs
- 🔥 Liela pelnu atlikumu tvertne
- 🔥 Augstas efektivitātes degkammeras izolācija
- 🔥 Nedēļas programmētājs un Wi-Fi opcija
- 🔥 Cirkulācijas sūkņa, karstā ūdens (DHW) sūkņa, DHW sensora un telpas termostata vadība

TEHNISKIE DATI

	12 - 1420(A)/630(P)/800(G) mm	
	18 - 1460(A)/630(P)/840(G) mm	
	24 - 1460(A)/630(P)/840(G) mm	
	30 - 1560(A)/640(P)/840(G) mm	
	12 - 111 °C	24 - 132 °C
	18 - 122 °C	30 - 134 °C
	12 - 94%	24 - 94 %
	18 - 94 %	30 - 94 %
	12 - 100 kg	24 - 100 kg
	18 - 100 kg	30 - 110 kg
	12 - 260 kg	24 - 275 kg
	18 - 275 kg	30 - 292 kg
	12 - 0.8 - 2.6 kg/st	24 - 1.6 - 5.5 kg/st
	18 - 1.2 - 4.10 kg/st	30 - 1.9 - 6.8 kg/st
	Ø 6	
	12 Pa	
	< 220 mg/m ³	
	230V / 50Hz	



ATTALINATA VADĪBA

UnicPel Plus pēc izvēles var būt aprīkots ar Wi-Fi moduli. Tas ļaus lietotājiem attālināti pārvaldīt granulu katlu, izmantojot viedtālruni.



SERTIFIKACIJA



IEBŪVETS LIELAS IETILPĪBAS GRANULU BUNKURS

UnicPel Plus ir aprīkots ar lielas ietilpības integrētu granulū bunkuru, kas izstrādāts, lai nodrošinātu ilgstošu autonomu darbību. Pateicoties pārdomātam dizainam, bunkurs spēj uzglabāt ievērojamu degvielas daudzumu, ļaujot katlam darboties nepārtraukti ilgākus laika periodus bez biežas papildināšanas. Tas nozīmē mazāku lietotāja iejaukšanās, lielāku ērtību un vienmērīgāku apkures veiktspēju ilgtermiņā.



AUGSTAS EFEKTIVITĀTES IZOLĀCIJA

UnicPel Plus katla sadegšanas kamera ir izolēta ar jaunās paaudzes augstas efektivitātes siltumizolāciju. Šis materiāls – drošu, dabīgu komponentu maisījums – izmantojot tehnoloģijas tiek precīzi piemērits un izgriezts, nodrošinot izcilu izgatavošanas kvalitāti un minimālus ražošanas zudumus.

Pateicoties šai izolācijai, katlam ir minimāli siltuma zudumi, un gandrīz visa tā jauda tiek novirzīta apkures hidrauliskajai sistēmai.